

KIA
HAUMARU
TŌ *Kāinga*
I TE RŪ.

WHAKAMAU. WHAKATINA.
KAUA E WAREWARE.

Toka
Tū Ake
EQC



@earthquakecommission



@EQCNZ

www.eqc.govt.nz/be-prepared

NGĀ RŪ WHENUA ME *Aotearoa*.

Papaneke o
Ahitereiria

Papaneke o
Te Moana-nui-a-Kiwa

Kāore i tapaina a Aotearoa ki te ingoa kārangananga o 'te whenua rū' mō te kore noa iho. E noho ana Ngāi Kiwi ki tētahi o ngā motu e tino rū ana huri noa i te ao, ā, ia tau ka pā mai ki tō tātou whenua **150 nga rū whenua** e kaha ana kia rangona e te tangata.

He iti noa te whakaaweawe o te nuinga o ngā rū whenua, engari i roto i tō tātou hītori tata e marara ana ngā rū whenua maha kua tūkino i te whare, kua whara hoki i te tangata.

E mōhio ana tātou ka puta mai anō tētahi rū whenua kino, engari, kāore tātou i te mōhio āhea, ki hea rānei. Ko te mea e mōhio ana tātou ina whakariterite koe ināiane ka āwhina ki te tiaki i tō kāinga me te hunga e arohaina ana e koe.

KO TE WHAKARITE MŌ *Ngā rū whenua* HE KAUPAPA MĀ TE KATOĀ.

Ahakoā e noho ana koe ki Tāmaki-makaurau, ki Manuhērikia rānei. E rēti ana e whiwihi whare ana rānei. E noho ana ki te whare, ki te wharenoho rānei. Me oti i a tātou katoā ngā mahi **Whakamau. Whakatina. Kaua e wareware.** ki te whakarite i ō tātou kāinga mō ngā rū whenua.

Ka taea ētahi o ngā mahi i roto i te puka nei te whakaoti e te hunga e mōhio ana ki ngā pūkenga DIY taketake. Ko ētahi atu me waiho ki ngā mātanga. Ki te kore koe e tino mōhio mēnā he herenga tō te mahi me tonono atu ki tō kaunihera ā-rohe, ki te kāmura whai mana rānei. Mēnā e whakaaro ana koe ki te mahi i ētahi o ngā mahi, me noho haumarū koe.

Ko te mea pai rawa mō ētahi o ngā mahi nei ina oti ai, kua oti — kua mutu te āwangawanga.

Ināia tonu nei te wā pai ki te tīmata, nā reira me tīmata tātou...

I a koe e tiro-tiro haere ana i ngā tūmomo mahi me maumahara i ēnei ata hei āwhina i a koe:



He mahi matua e āwhina i a koe ki te tiaki i tō wāhi noho i te tūkinotanga utu nui.



He mahi e taea ana te whakaoti ki ngā pūkenga DIY waiwai.



He mahi whakarite ngāwari e taea ana te whakaoti i roto i te 30 meneti, iti iho rānei, i te nuinga o te wā.



I runga ake o TŌ KĀINGA.



He timera pereki me ngā paraka raima

Titiro ake ki tō tuanui. Tērā he timera pereki, raima rānei e whātoro ana ki runga ake i te teitei o te tuanui? He manomano aua tūmomo timera kua tanuku i ngā rū whenua i mua, he tūkinotanga kāinga, he wharanga tāngata ngā otinga.

He tūraru nui tō ngā timera pereki me te raima kāore i whakakahatia. He uaua kia mōhio mēnā kua whakakahatia tō timera mā te āhua o waho. Engari mēnā i hangaia tō kāinga i mua i ngā tekau tau 1970, tērā tonu pea kāore i whakakahatia.

Me whakahaumarū ake

- Ki te kore e whakamahia ana tō timera, tangohia.
- Ina whakamahia tonutia ana te timera, whakakapia te wāhanga e whātoro ana ki runga ake i te taumata o te tuanui ki te timera maitai māmā ake.
- Mēnā he kāinga whai āhuatanga, taonga tuku iho rānei, tērā pea e taea ai te whakakapi te timera ki te mea 'āhua ōrite' māmā ake.

TĪWHIRI

Ko te nuinga o ngā mahi ki ngā timera me waiho ki ngā ngaio, nā reira me kōrero ki te kāmura whai mana, ki tō kaunihera ā-rohe rānei mō ngā nekeneke ina tangohia, whakakapia rānei tōu timera.

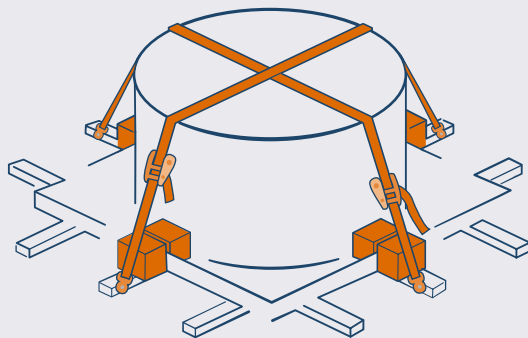
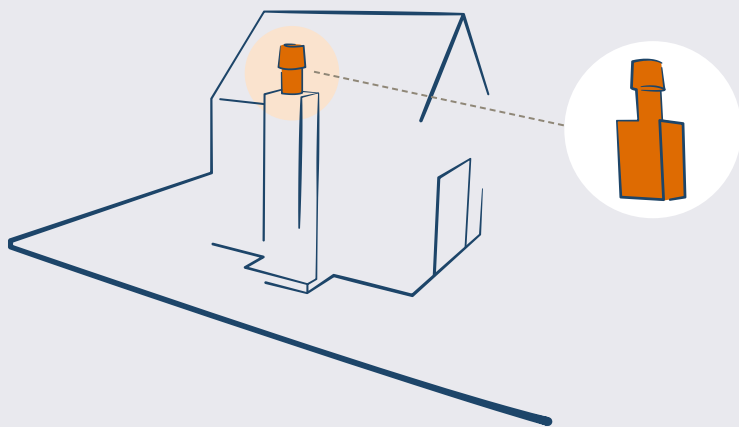

Ngā taika whakarewa

Kei roto i ētahi whare he taika whakarewa ki te whāngai wai ki roto i te puoto waiwera. He taumaha rawa pea ngā taika whakarewa, inarā e kīia ana ki te wai. Nā reira he tūkinotanga nui ka puta mēnā ka nekehia i te wā o te rū whenua.

Me whakahaumarū ake

- Tākaia te taika ki ngā whītiki tākai hei whakapūmau ki te anga tuanui.
- Nērahia ngā poraka papa ki ngā wāhi e whā huri noa i te paenga o te paepae kātahi ka whakamau i ngā poraka papa i waenga o te paepae o te me te taika.
- Whakakapia ngā whītiki ngoikore, ruha rānei.
- Mēnā kāore i reira ināiane, tonoa tētahi kaimahi ā-rehe ki te whakauru whakarawe ngāwari i waenganui i ō pūrere me ngā waea hiko.
- Ki te kore e whakamahia tonutia ana tō taika whakarewa, tangohia.

He rawa tuanui taumaha

Ka tae ki te 4.5 kiro te taumaha o te papariki tuanui kotahi – he tūkinotanga nui ka puta mēnā ka makere mai, mā roto rānei, i tō tuanui.

Me whakahaumarū ake

- Me whakakapi i ngā rawa tuanui taumaha pērā i ngā papariki raima, mākohia rānei ki ngā whiringa māmā ake pērā i te rino kōwakawaka, papariki maitai rānei.
- Whakatūturutia kua honoa rawatia ngā rawa tuanui taumaha ki te anga i raro iho. I te nuinga o te wā ka herea ngā papariki me te waea ki te anga, engari tērā ētahi atu tikanga e pai ana. Kia kaua e tāwewē, waikura, pakaru rānei ngā whakamaunga.

Huri noa i TŌ KĀINGA.



Ngā pātū whare

Mēnā i hangaia tō whare i mua i te tau 1950, tērā pea ko te pereki o waho (pērā i te pereki tāpara) me ngā pātū paraka raima kāore i whakakahatia.

Ko te tikanga ka whai whakapaparanga pātū 'ngaku rākau me te ukutea' ngā whare i hangaia i mua i ngā tekau tau 1930, kāore e tika ana hei whakatete mēnā he rū whenua.

He nui ake te tūraru o te tūkinotanga ki ēnei tūmomo pātū ina rū ai te whenua.

Me whakahaumarū ake

- I te nuinga o te wā, me āwhina te kāmura whai mana i a koe ki te tiro i ō pātū me te whakamahi i te mahi whakakaha, whakakapi rānei.

TĪWHIRI

Mēnā e āhei ana me whakakotahi tēnei mahi me ētahi atu whakahounga, mahi hanga rānei – hei whakaiti i te wā me te utu hoki.



Ngā pātū pupuru

Ka tawhā, ka neke, ka tanuku pea hoki ngā pātū pupuru nā ngā ueuetanga o te rū whenua.

Me whakahaumarū ake

- Tirohia mēnā e pai ana te hanganga me te tiakitanga o ngā pātū pupuru i runga i tō whenua. Kei tō kaunihera ā-rohe pea he mōhiohio mō ngā pātū i runga i tō kōnae whare. Kua hangaia pea ngā pātū tawhito ake i mua i ngā herenga Waehere Hanga, ā, kāore pea e pērā rawa te manawaroa.
- He mea nui te aroturuki me te tiaki i ō pātū pupuru hei whakaiti i te tūraru tūkinotanga. Me titiro mō ngā tohu wawe o ngā raru, tae atu ki: ngā tawhā, te kōpere, te whererei rānei, ngā pakiaka e uru ana e pēhi ana rānei i te pātū, me te kōwhao wāra kua purutiti, kāore e tika ana rānei (mēnā he pātū totoka).
- Mēnā e hiahia ana koe ki te whakapai ake i te pātū pupuru onāiane, whakaarohia te tono kupu āwhina i te kaupūkaha me tō kaunihera ā-rohe.



Ngā pātara kapuni o waho

Ka tāwewē, ka pakaru rānei ngā hononga, i te whakangāueue, ā, ka puta mai he turuturu haurehu i te pātara – he mōrearea nui i muri i te rū whenua.

Me whakahaumarū ake

- Me noho ngā pātara kapuni i runga i te papa kōeke pērā i te papa raima me te tūhono ki te whare me te mekameka.
- Me mau te mekameka ki te wāhi o runga mēnā kei te mau te wāhanga whakararo o te pātara kia korekore ai e nekeneke i te papa, ki te kore me noho kē ki waenga.

TĪWHIRI

Me mātua whakarite kei te mōhio koe kei hea tō katiwai, whakaweto hoki whawhati tata mō te kapuni, hiko me te wai.

Ina katia te paipa kapuni, me tono koe ki te ngaio kia huakina anōtia.

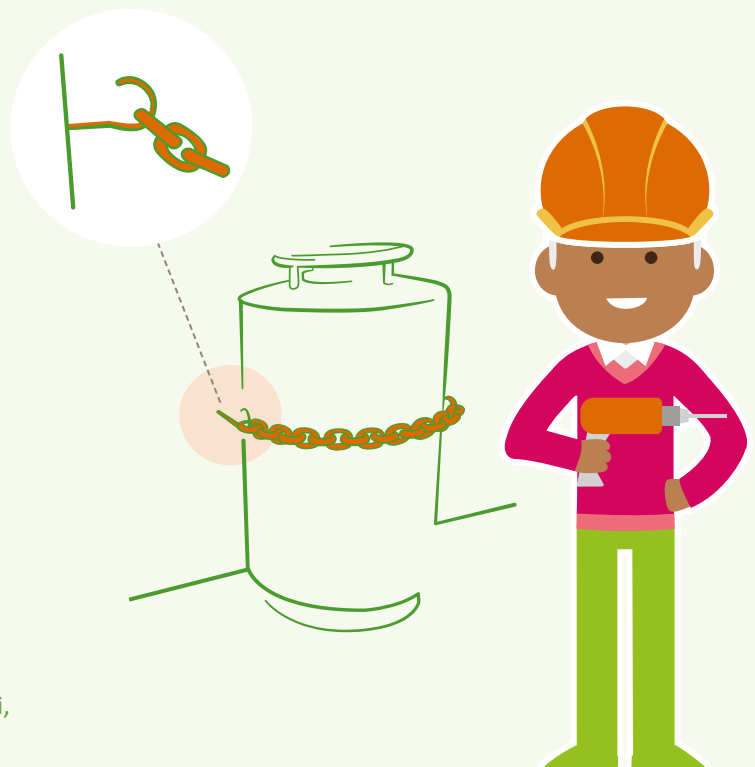

Kei raro i TŌ KĀINGA.

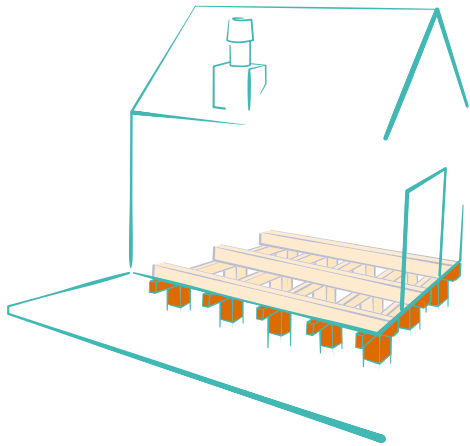

Ngā tūāpapa

He maha ngā kāinga i Aotearoa kua whai tūāpapa papa rākau tārewa, me te takiwā ngaoki (e kīia nei he papa whakararo) i raro i te whare.

I roto i ngā kāinga me tēnei tūmomo tūāpapa he mea nui kia āta mauhia me te tūhononga ngā tūāpapa ki te whare i runga ake – hei āwhina kia whakaiti i te nekehanga me te tūkinotanga.

Whakakahatia ake

- Tirohia e pai ana te āhua o ngā tūhononga (kāore i te tāwewē, waikura, pakaru, e ngaro ana rānei) i waenganui i ngā pouhāpai me ngā poutoko, me ngā pouhāpai me ngā kurupae.
- Mēnā kāore e tika ana ngā tūhononga i reira, me whakamahi i ngā tūhononga waea, whaowiri, taupua rānei. He whānui ngā whiringa tūhono e wātea ana i ngā toa taputapu – e whakaatuhia ana ētahi whiringa i roto i te hoahoa ki te taha matau.
- Ka tautoko te whakatete i ngā tūāpapa e āwhina ai kia kaua e konana mēnā he rū whenua. Tonoa he kupu āwhina mō te whakatete i te kāmura whai mana, i te kaipūkaha rānei, mēnā he pātū tūāpapa āwhiotanga raima kāore i te haere tonu, he papa whakararo rānei neke atu i te 600mm i runga ake i te whenua.
- Mēnā e kitea ana he whakaero, he pirau rānei ki ētahi o ngā tūāpapa poutoko, pou rānei, me whakakapi.

TĪWHIRI

Me whakamahi i ngā whakarawe e tika ana mō te taiao o tō kāinga. Hei tauira, mō ngā tūhononga tīra i waenganui i te 600mm o te kōeke papa whakawātea me kaua e heke i te tīra waikura-kore momo 304. Ki te kore koe e tino mōhio, pātai ki te kāmura whai mana.

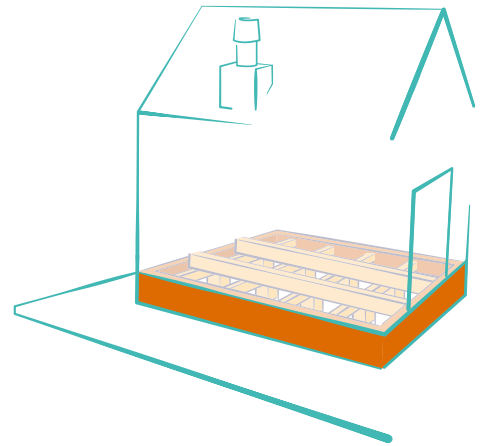

Tūāpapa poutoko (maui) me ngā poutoko me te tūāpapa āwhiotanga raima (matau)

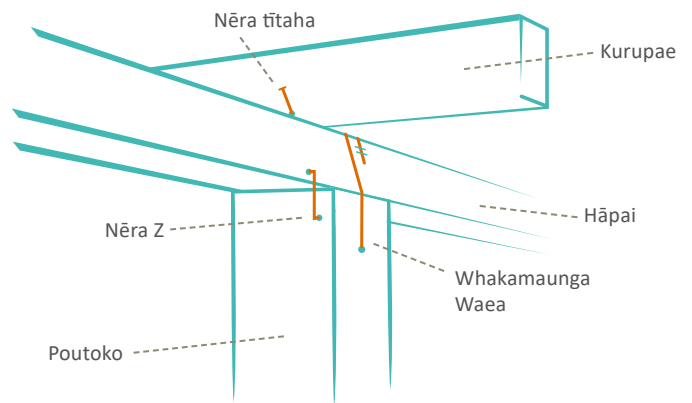

Ngā taputapu haurehu me te paipa wai

He tūraru tīhaehae tō ngā paipa haurehu whakaioio me te paipa wai ina rū ana te whenua. Ka pā pea te tūkinotanga nui ki tō whare, te wharanga hoki ki te tangata rānei, ko ngā turuturu te pūtaka.

Me pēhea te whakahaumarū ake

Tonoa tētahi kaimahi ā-rehe ki te whakamau whakarawe pingore i waenganui i ō pūrere me ngā paipa whakarato. Ka tukuna e ēnei te neke me te āwhina ki te ārai i ngā pakarutanga me ngā turuturu.

I roto i TŌ KĀINGA.

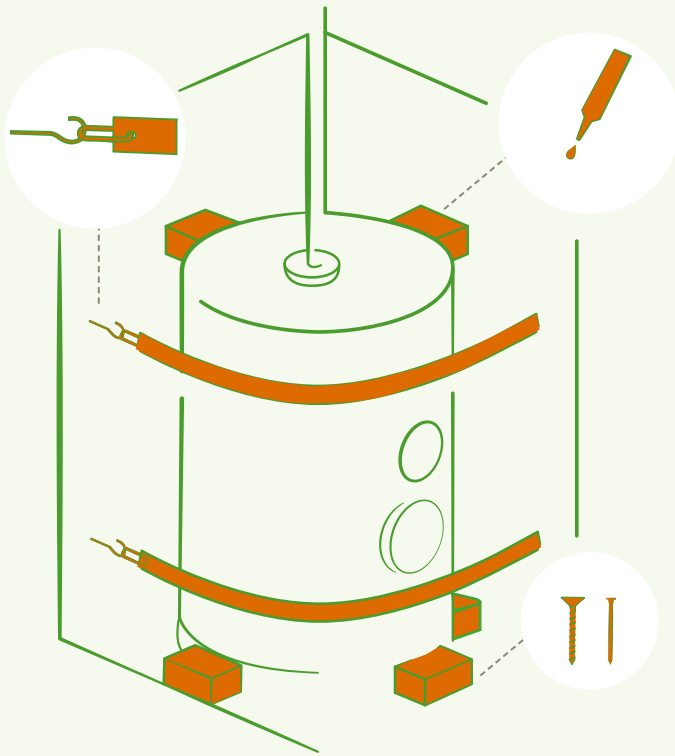

DIY



Ngā puoto waiwera

I muri i te rū whakakino he tino hoa pea tō puoto waiwera, he tino hoariri rānei. Mēnā e pūmau ana tō puoto, he iti te tūponotanga ka hinga, nā reira he mātāpuna pea o te wai hei inumanga. Ki te hinga, ka nui te kino nā tana taumaha, nā te komama rānei o te wai, te haurehu rānei i ngā rārangi pakaru.

Ki te kore e pūmau tō puoto waiwera, anei ngā mahi hei whakahaumaruru ake.

- Hokona te keteparaha puritanga rū i te toa taputapu. He tātua, he taiapa, he kōwiri, he porotiti, he taputapu renarena e hiahia ana e koe. Ki te whakauru i ngā puritanga, whāia noatia ngā tohutohu a te kaiwhakaputa. Me āta titiro i te rahi o tō puoto wai nā te mea, ina neke atu i te 200 rita me neke atu i te rua tātua e hiahia ana.
- Me whakapūmau tō puoto ki ngā poraka kia kore e pīoioi. Ki te pēnei, kōwiria, nērahia rānei ngā poraka rākau e toru, neke atu rānei ki te papa, ki te pae rānei e noho ana te puoto, e tata ana rānei (whakaritea te pūmautanga o te pae).
- I te tahi o te puoto, tapahia ngā poraka kia āta noho i waenga i te puoto me ngā pakitara, kātahi ka whakapiria ki te kāpia. Whakatūturuatia te whakapūmautanga o ngā poraka ki te anga pakitara.



Ngā hatete kora totoka

Ka hinga pea te hatete kora totoka ina rū ana te whenua, ā, he tūraru ahi pākaha tēnei.

Me whakahaumaruru ake

- Ina makariri ana, kia ngāwari te whakapīoioi i te hatete – ina neke ana kāore e tika ana te pupuri.
- Me whai ngā hatete katoa i ngā tohutohu pupuri. Mēnā kāore i a koe, whakapā atu ki te kaimahitaonga o tō hatete mō ngā mōhiohio hāngai.
- Me āta whai i ngā tohutohu pupuri. Mēnā he wāhanga punga kei te pūtake o te hatete he ngāwari ake te hātepe.

TĪWHIRI

Ki te kore e tika ana te whakauru o te hatete kāore pea e uhia ana koe e tō inihua ina puta ai he tūkinotanga, nā reira he whakaaro pai kia kimi i ngā ratonga o te ringa hangarau whai mana.

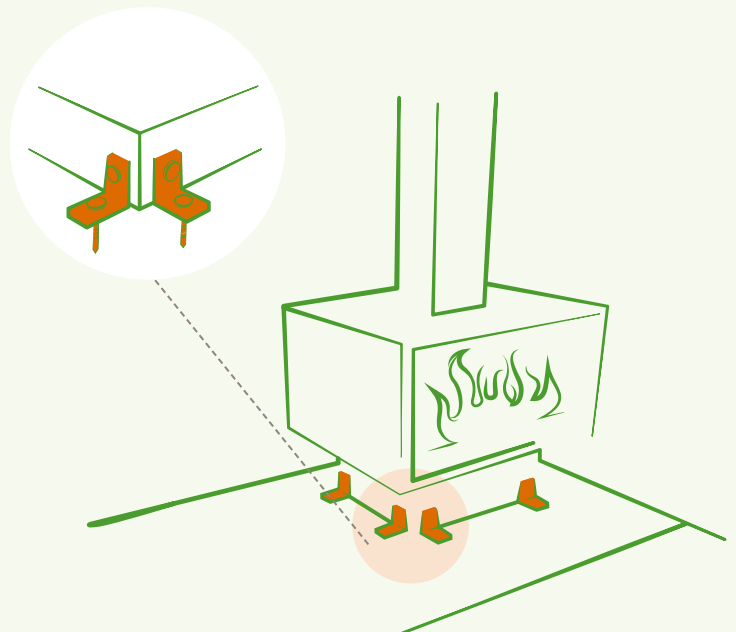

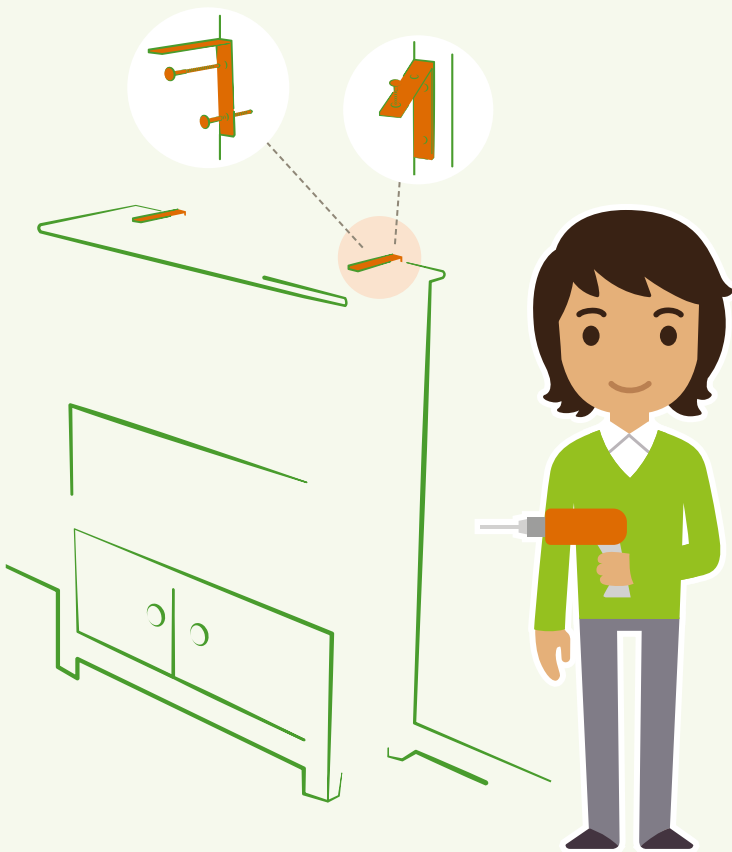

DIY

QUICK
FIX

He taonga ā-whare kōroaroa, taumaha hoki

Ka tino neke pea te taonga ā-whare kōroaroa ina rū ana te whenua me te tūkinu, whakawhara rānei i te tangata ina hinga ai. Ko te mea pai he ngāwari te whakahaumarua ake i ēnei tūemi.

Mēnā e rēti ana koe ka whakaae tonu pea tō kaituku rīhi ki te whakamau i ngā tūemi kōroaroa, taumaha hoki kia haumarua ake ai. Me kōrero ki a rātou i te tuatahi.

Me whakahaumarua ake

1. Mākahia te pātū ki te wāhi teitei rawa o te taonga ā-whare, ka whakawātea mai ai i te taonga ā-whare i te pātū.
2. Kimihia ngā pou o te pātū mā te patopato māmā me te whakarongo mō te oro pūhoi o te pou. Ka āhei hoki koe te whakamahi te pūrere kimi pou tāhiko.
3. Whakamahia ngā kōwiri 63mm ine-12 ki te kōwiri i ngā taupua i mua i te whakahoki i te taonga ā-whare. Kia tino huna ai i ngā taupua, whakamaui hei L huripoki e rua me te ringa taupua e anga whakararo i runga i te pātū.
4. Whakawiria tētahi atu ringa o te taupua ki te taonga ā-whare mā ngā kōwiri 15-25mm ine-8.

TĪWHIRI

He tūmomo pupuri hāngai e wātea ana mō ngā pūrere kīhini nunui pērā i ngā pouaka makariri, pākatio, me ngā umu tū motuhake. Pātai ki tō toa taputapu, tirohia ā-ipurangi rānei.

DIY

QUICK
FIX

Ngā tūemi kei ngā pae

He ngāwari kia taka ngā tūemi kei ngā pae, ahakoa he rū whenua iti noa iho. Me tīmata koe ināiane ki te tiaki i ō taonga, ā, mā reira e kore ai koe e mate ki te whakatikatika powhiwhi.

Me whakahaumarua ake

- Whakairia taura, waea ngaiaku ārai rānei ki mua i ngā pukapuka me ētahi atu taputapu i runga pae kia kore ai e taka mai ina rū ana.
- Whakapiria te Blu Tack, te Wākihi Rū rānei ki te pūtake o ngā whakarākei kopīpī, ki ngā mea rānei hei āwhina kia pūmau tonu.

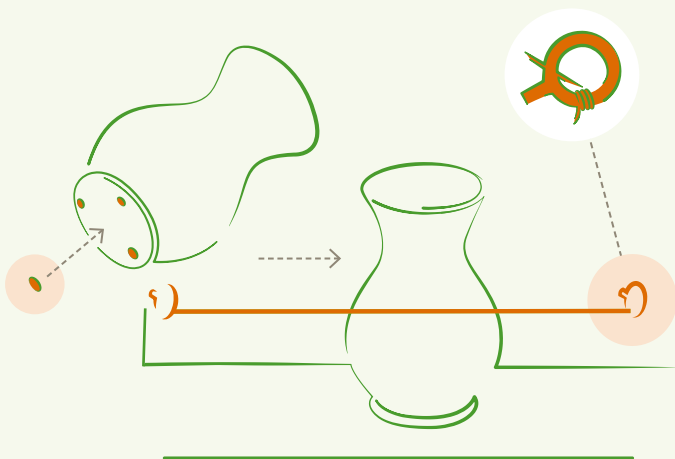

Te whakarite ina rēti ana

He uaua ake ngā mahi whakarite mēnā e rēti whare ana koe, engari he nui ngā mea e āhei ana koe.

He ngāwari ake te titiro ki ngā wāhi o roto o te whare. Me whakaae pea tō kaituku rīhi kia whai koe i ngā mahi whakahaumarua ake i ngā tūemi (pērā i te whakamau i te taonga ā-whare taumaha ki te pātū) engari me whakahoki koe i te pātū ki te āhua tuatahi ina wehe ai koe. I mua i te mahi me kōrero i ō hiahia ki te kaituku rīhi, ki te kaiwhakahaere whare rānei.

Waihoki kōrero ki a ia mō ngā tūemi nui ake. Kāore pea ia e mōhio ana ki te tūraru o ētahi āhuatanga whare me te tikanga ka whakaiti i te tūponotanga o te tūkinotanga ki te whare me te wharanga ki a koe.

DIY

QUICK
FIX

Ngā tāpare pikitia me ngā whakaata

Ka āhei ngā tāpare pikitia kua whakairia ki te waea te peke atu i ngā iringa ina rū ana te whenua. He mea nui kia whakamahi i ngā iringa e tika ana mō te nui me te taumaha o te tūemi – arā, kua e whakairi i ngā tūemi ki te nēra kotahi.

Me whakahaumaru ake

- He pai aua iringa pikitia nēra kotahi noa mō ngā pikitia māmā mēnā kua hamahia te nēra ki tētahi mea mārō pēnei i ētahi pou pātū.
- Mēnā he taumaha ake, me whai i te iringa pikitia rua, toru nēra rānei, ētahi iringa pea rānei. Me whakamahi pea i te mea kaha ake mō ngā pikitia me ngā whakaata tino taumaha. Me te aha, me whakamahi taura kaha, kua te aho māmā.

TĪWHIRI

Ina oti i a koe te nēra atu i te iringa, whakairia te pikitia, kātahi ka kukume mai kia taea e tō iringa te kati i te iringa.

DIY

QUICK
FIX

Te rima tino tere

Ngā mahi whakarite e rima ka oti i roto i te rima meneti, iti iho rānei!

- 1 Whakanōhia te whāriki reti kore i raro i te pūrere kāinga iti (hei tauira he pouaka whakaata, he ngaruiti rānei).
- 2 Whakapiria te Blu Tack, te Wākihi Rū rānei ki te whakarākei kopīpī, ki te taonga rānei hei āwhina kia pūmau tonu.
- 3 Tāpirihia te whakarawa hopu ki te kūaha kāpata ki te torō rānei e pupuri ana i ngā tūemi kopīpī. Me whakarite kāore te whakarawa i te autō, i te mea kāore e mau i roto i te rū. Ko ngā whakarawa ārai tamariki whai tikanga kati ngā mea pai rawa.
- 4 Nekehia te tūemi kāinga taumaha ki te tarenga o raro ki te kāpata rānei.
- 5 Whakakapia te nēra e whakairi ana i te tāpare pikitia ki te iringa e tika ana te nui.

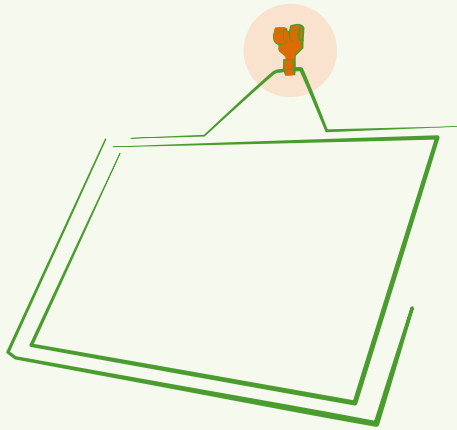

DIY

QUICK
FIX

Ngā pouaka whakaata

Nā te āhua kōroaroa me te pīrahirahi, ka porotaka ki mua ngā pouaka whakaata ina rū ana te whenua.

Me whakahaumaru ake

- Whakamahia ngā whītiki pupuri hāngai ki te whakatina i te pouaka whakaata ki te taonga ā-whare e nōhia ai.
- Ka whakaitia te neke mēnā he whāriki reti kore i raro i te pouaka whakaata, engari me mahi tahi me ngā pupuri.

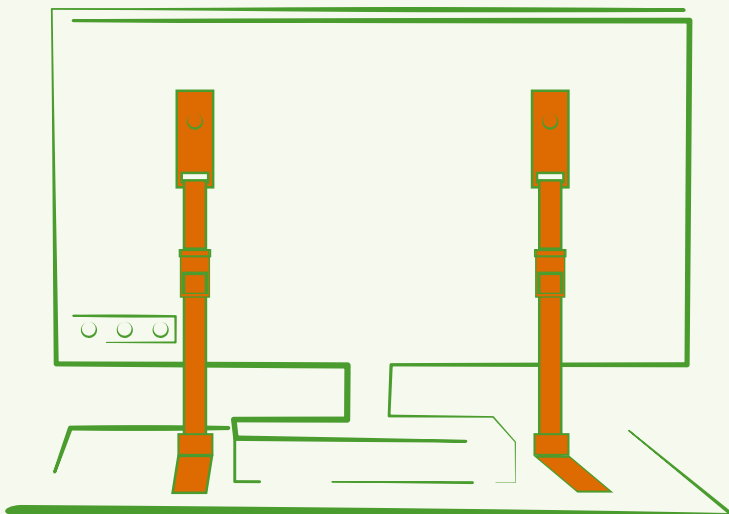

E ONO NGĀ TAKE KIA KAUA E WHAKARITE MŌ TE RŪ WHENUA (ME NGĀ TAKE ME WHAKARITE TONU KOE).

1

“Kua ngāueue taku kāinga e te rū whenua āhua nui, ā, i pai tonu. E mōhio ana au ka pai tonu anō.”

Ngā take me whakarite tonu koe

Mēnā kua ngāueue tō whare e te rū whenua kino, ko te tikanga e noho ana koe ki te wāhi e rū ai te whenua, ā, kāore e kore ka pāngia anō e tētahi rū whenua. Waihoki ka rerekē pea te whakaaweawe i tō kāinga ki tō ngā takunetanga o mua.

4

“Kāore au i te whai wā.”

Ngā take me whakarite tonu koe

E mōhio ana tātou he nui ngā mahi a te katoa, engari ahakoa he iti ngā mahi ka kitea te hua nui o ērā ina rū ana te whenua. Nā reira mahia ngā mahi e āhei ana koe ināianei me te whakamahi i tō mātou rārangi arowhai i tēnei mātārere ki te whakamahere mō ētahi atu tūemi.

2

“Ki a au nei he nui te utu.”

Ngā take me whakarite tonu koe

He maha ngā mahi whakarite e iti noa ana te utu. Ko te tikanga ka tere atu, ka ngāwari atu pea te utu o te whakaoti i ngā mahi nui ake pērā i te tango timera i tō ngā tāngata e whakaaro ai.

5

“Kāore au i te noho ki te wāhi kei reira te tūpono tūkinotanga mai i te rū whenua.”

Ngā take me whakarite tonu koe

E noho whakawhiti ana a Aotearoa i ētahi o ngā papaneke matua o te Ao, nā reira ka āhei te pā mai o te rū whenua kino ki ngā wāhi katoa o te whenua. Ahakoa kāore koe i te tata ki ngā ripa hapa, ka tūkinohia pea tō kāinga e tētahi rū whenua nui ahakoa he tawhiti. Nā reira, ahakoa noho ai koe ki hea he mea nui te whakarite.

3

“He inihua tāku nā reira ahakoa ka tūkinohia rawatia taku kāinga ka utua au.”

Ngā take me whakarite tonu koe

He mea tino hira te whiwhi ki te inihua tika, nā reira ka pai! Engari ko tētahi o ngā tino whakaaweawe o te kāinga kua tūkinohia ko te whakahōhā ka whai ake. Mā te whai i ngā mahi whakarite ināianei he iti iho te whakatōhenehene i a koutou ko tō whānau, nā reira ka wawe ake tō koutou tū pakari anō.

6

“He mahi anō āku, hei aha te whakarite mō ngā rū whenua.”

Ngā take me whakarite tonu koe

I te wā ka puta mai te rū whenua kino kua mutu tō āheitanga ki te whakarite. Ko te painga o ētahi o ngā mahi i roto i tēnei puka ina oti ai, kua oti. Nā reira, me tīmata koe, ā, ka koa koe kua mahi koe i ngā mahi katoa e āhei ana koe!

MĒNĀ KA WHAI TŪKINOTANGA I TE *Aituā*.

I ngā rā tuatahi i muri i te rū, i tētahi atu aituā rānei, he mea nui kia tīmata te mahi i te mahere ohotata. Tiakina koutou ko te whānau, me te āwhina i ētahi atu mēnā e āhei ana koe. Whakaritea kia haumaruru, mā, nawenawe tō kāinga me te pākaha mai i ngā huarere. Ka mutu tēnā, ka āhei te whakaaro mō te kerēme e pā ana ki te tūkinotanga ki tō kāinga.

Ina tūkinohia, anei ētahi tīwhiri ki te āwhina kia ngāwari ake te hātepe kerēme:

- Mēnā e āhei ana, hopukina he whakaahua i mua i tō whakatikatika i muri i te aituā. Tukuna atu ki te kapua ki tētahi atu wāhi haumaruru e ngāwari ana te uru rānei.
- He pai tonu te whakarite rārangi o ia wāhi, taonga rānei e whakaahuahia ana e koe i a koe e huri haere ana. Ka āwhina tēnei i a koe ki te tautuhi i ngā whakaahua ā muri ake me te whakarite kua mau i a koe ngā mea katoa.

Ahakoia ko te whakatūturu i te haumaruru te mea nui, he whakaaro pai kia tukuna wawetia tō kerēme i muri i te aituā. Ina roa rawa te tuku i te kerēme, he uaua ake ki te whakatūturu nō te takunetanga aituā te kino.

Mai i te 30 o Hune 2021 he hononga hou i waenganui i te EQC me ngā kaituku inihua tūmataiti. Ko te tikanga o tēnei hononga he wāhi whakapā kotahi, ā, e āhei ana koe ki te tuku tōtika i tō kerēme EQCover mā tō kaituku inihua tūmataiti. Māna e aromatawai, whakahaere, me te whakatau i te kerēme katoa – tae atu ki te wāhanga EQCover – mā te EQC. Nā reira, mai i te 30 o Hune 2021, whakapā atu ki tō kaituku inihua mēnā e hiahia ana koe ki te tuku i te kerēme EQCover hou.

Kua whakaritea tō inihua?

He mea nui kia rīia tō kāinga ki te inihua me ngā mea kei roto hei āwhina i a koe kia tū pakari anō mēnā ka pā mai te tūkinotanga aituā. Waihoki, ko te tikanga o te whiwhi pūrongo inihua kāinga tūmataiti me te rīanga ahi (he pērā te nuinga) ka aunoa tō taka ki raro i te hua inihua o EQC, EQCover.

He mea nui kia auau te arotake i tō inihua, nā reira me whakamahi i te tātai tuihono kia tiro mēnā he rahi rawa tō rahinga inihua kāinga ki te hanga anō i tō kāinga mēnā i tino tūkinohia, ā, he rawaka rawa te rahi hei whakakapi i ngā mea i tō kāinga kua tūkinohia*.



Julian Thomson | GNS Science

Ka tū pakari anō tō kāinga i muri i te aituā?

Ka puta ana te ohotata, ka pokea te rākau whakamarumaru me ngā ratonga ohorere i te mahi āwhina i ngā tāngata e tino hiahia ana ki a rātou. Māu e whakarite ko tō whānau, me ngā mea e kumanutia ana e koe, e mōhio ana me aha, ā, kei a koutou ngā mea katoa e hiahia ana kia tū motuhake ai koutou.

Toro atu ki getready.govt.nz me te whai i ā rātou mahi ngāwari kia mōhio mēnā kua rite tō kāinga.



*Mai i te 1 o Hūrae 2020, kāore e uhia ana te whakakino ki ngā taonga rō whare e EQC.

Tō Rārangi arowhai WHAKARITE KĀINGA.

I runga ake i taku kāinga

- Kua tangohia kua whakakapia rānei taku timera pereki kōroaroa, raima rānei i te whiringa māmā ake.
- Kua hangaia taku tuanui ki ngā rawa māmā (hei tauira rino kōwakawaka) kua honoa rawatia ki te anga.
- Kua honoa rawatia aku rawa tuanui taumaha (hei tauira papariki raima, mākoha rānei) ki te anga i raro iho.
- Kua whakamahi au i te whītiki me te whakatete ki te tūhono i aku taika whakarewa. Tērā ranei, ki te kore e whakamahia ana taku taika whakarewa, kua tangohia e au.

Kei taku kāinga huri noa

- E mōhio ana au e tika ana mō te mahi, e pai ana hoki te āhua o aku pātū pupuru.
- Kua whakarite au ka tūhonoa ngā pātara kapuni o waho ki te mekameka.
- E mōhio ana au me pēhea te whakaweto i taku wai matua me ngā ratonga haurehu mēnā he ohotata.

I raro iho i taku kāinga

- E tika ana te tūhono o ngā tūāpapa o taku kāinga ki te whare o runga ake (mā te whakamahi i ngā nēra Z, te waea, ngā taupua tika rānei).
- E tika ana te whakatete mēnā he tūāpapa pou, mēnā he nui ake te tawhiti i waenganui i te whenua me te takiwā papa i te 600mm.
- E pai ana te āhua o aku tūāpapa.
- Kua whakaurua ngā whakarawa ngāwari i waenganui i ngā pūrere haurehu, whai paipa wai rānei me ngā paipa whakarato.

Inihua

- Kua hokona e au te inihua tūmataiti e tautoko ana kia whakatikahia kia whakakapia rānei taku kāinga i te tūkinotanga aituā.

- Kua hokona e au te inihua tūmataiti e tautoko ana kia whakakapia ngā mea kei roto i taku kāinga ina ngaro ai i te aituā.
- E mōhio ana au i ngā aukati (te tūkinotanga kāore e uhia) mēnā he aituā.

Kei roto i taku kāinga

- Kua whakamahi au i ngā taupua ki te tūhono i te taonga ā-whare kōroaroa, taumaha hoki (hei tauira ngā pouaka makariri me ngā paenga pukapuka) ki ngā pātū.
- Kua whakamahi au i te whītiki me te whakatete ki te tūhono i taku puoto waiwera.
- Kua tūhono taku hatete kora totoka pērā i ngā tohutohu a te kaimahitaonga.
- Kua whakaneke au i ngā tūemi kāinga taumaha ki ngā kāpata, ki ngā paenga o raro rānei.
- He whakarawa he raka rānei kei runga i ngā kāpata kei taka me te pakaru hoki ngā tūemi.
- Kua whakairi au i te taura ki mua i ngā paenga kia kaua ngā tūemi e neke.
- Kua whakamahi au i te Blu Tack i te Wākihi Rū rānei ki te tūhono i ngā tūemi kopipi pērā i ngā ipu putiputi me ētahi atu taonga.
- Kua whakamahi au i ngā iringa tika ki te whakairi i ngā tāpare pikitia me ngā whakaata kia kaua e taka.
- Kua whakamahi au i ngā whītiki pupuri me ngā whāriki reti kore kia kaua ngā pūrere iti (hei tauira ngā pouaka whakaata, ngā ngaruiti) e taka ai, e neke ai rānei.

Ngā mea matua e rima e hiahia ana au ki te Whakamau me te Whakatina:

1

2

3

4

5